

## GUIDE



## ARTICLE N° 07300

- Lire, comprendre, suivre et conserver toutes les instructions avant de fixer et/ou d'utiliser le produit. NE JAMAIS permettre à une personne non familière avec ce mode d'emploi d'utiliser ce produit.
- Lire, comprendre, suivre et conserver toutes les instructions fournies par le fabricant du ou des produits avec lesquels cette rampe sera utilisée.
- Le non-respect de ces avertissements et instructions peut entraîner des dommages matériels, des blessures corporelles graves et/ou la mort.
- Faites preuve d'une extrême prudence lors du chargement ou du déchargement de votre équipement.
- NE PAS dépasser 750 lb (750 lb) de poids brut par rampe.
- Remplacer immédiatement les planches usées, cassées ou cassantes.
- Lors du chargement ou du déchargement d'un véhicule, s'assurer qu'il est garé avec le frein d'urgence en position ON et moteur éteint.
- Garer sur une surface solide et plane.
- Les dessus des rampes doivent être solidement positionnés sur la surface de chargement pendant le chargement et/ou le déchargement.
- NE PAS monter ou descendre la rampe avec de l'équipement motorisé. Tirer avec un treuil ou poussez.
- NE PAS tenter de charger ou de décharger de l'équipement motorisé lorsque le moteur tourne.
- NE PAS laisser les rampes sans surveillance lorsqu'elles sont installées.

## AVIS IMPORTANT RELATIF AU CHARGEMENT SUR LE HAYON

- Erickson Manufacturing ne recommande pas le chargement, ni le déchargement d'équipement sur un hayon.
- Il est recommandé que si vous choisissez de charger ou de décharger en utilisant le hayon de votre véhicule, de prendre les précautions appropriées et de supporter votre hayon à l'aide d'un support approuvé pour hayon. • Pour obtenir plus de renseignements visitez : [www.dgmtailgatesupport.com](http://www.dgmtailgatesupport.com)



## INSTALLATION DE LA PLAQUE DE RAMPE

1. Une fois que la planche a été coupée à la bonne longueur, insérer la planche dans la partie supérieure de la rampe et marquer les trous pour le perçage.

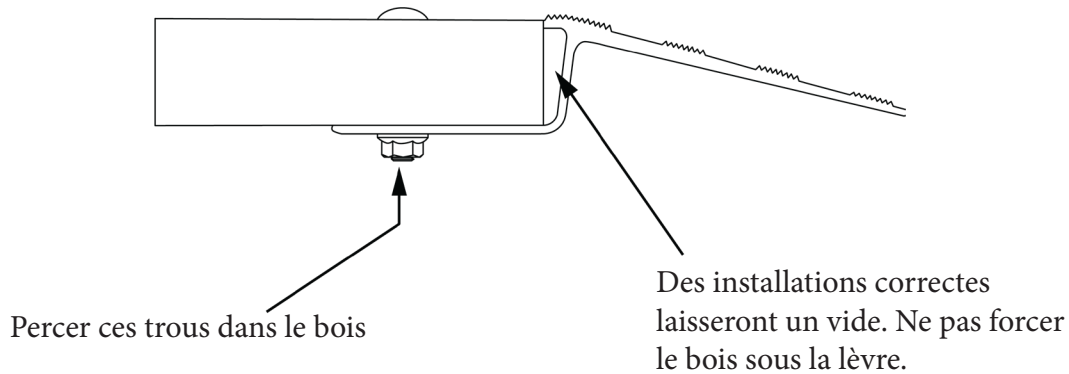

2. Enlever la plaque de rampe et percer les trous à l'aide d'une mèche de 5/16 po.
3. Visser une rampe sur chaque planche à l'aide de la quincaillerie fournie dans le kit.  
Le boulon du chariot avec l'épaulement carré sous la tête s'enfonce dans le bois pour éviter qu'il ne tourne.  
Orienter les boulons d'après la FIG 2.

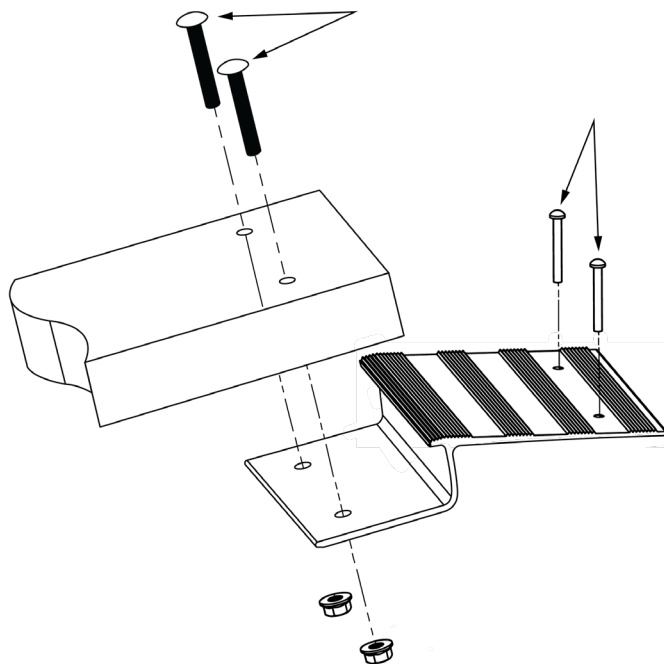

4. Enlever l'endos adhésif sur les tampons de pelage et de collage. Appliquer un grand tampon sur la surface de la rampe en alignant les trous.

Installation du tampon

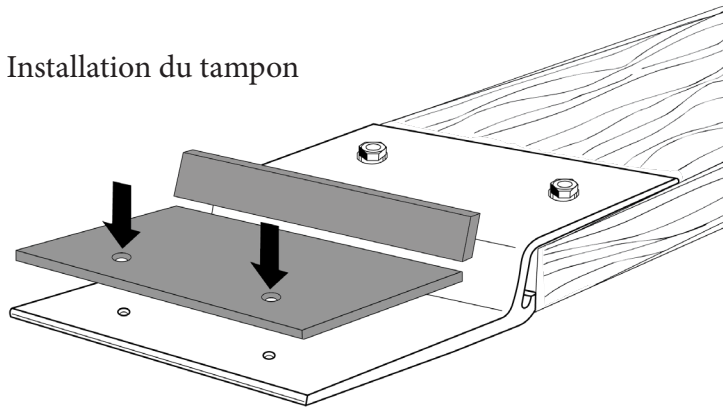

## INSTALLATION DE L'ANNEAU EN D ET DE LA SANGLE DE SÉCURITÉ

Les sangles de sécurité aident à limiter les mouvements de rampe lors du chargement et du déchargement.

1. Percer deux avant-trous de 3/16 po à 24 po du haut de la planche pour monter l'anneau en D sur le bas de la planche. FIG. 6.
2. Utiliser les vis à bois numéro 12 fournies pour fixer l'anneau en D et le support à la planche.
3. Attacher la sangle de sécurité en bouclant l'extrémité cousue de la sangle autour et à travers l'anneau en D. FIG. 7. Tirer serrer.
4. Fixer l'extrémité du crochet de la sangle de sécurité à un élément de structure du véhicule/remorque de chargement (c.-à-d. attelage, pare-chocs, cadre).
5. Les sangles doivent être alignées avec les rampes et fixées solidement au véhicule/remorque de chargement pour limiter tout mouvement pendant le chargement ou le déchargement.

VEUILLEZ NOTER: LES SANGLES DE SÉCURITÉ NE SONT PAS INCLUSES. ACHETER UN ARTICLE ERICKSON

# 07431

1" x 5' - 750 lb.

Courroie de sécurité pour rampe

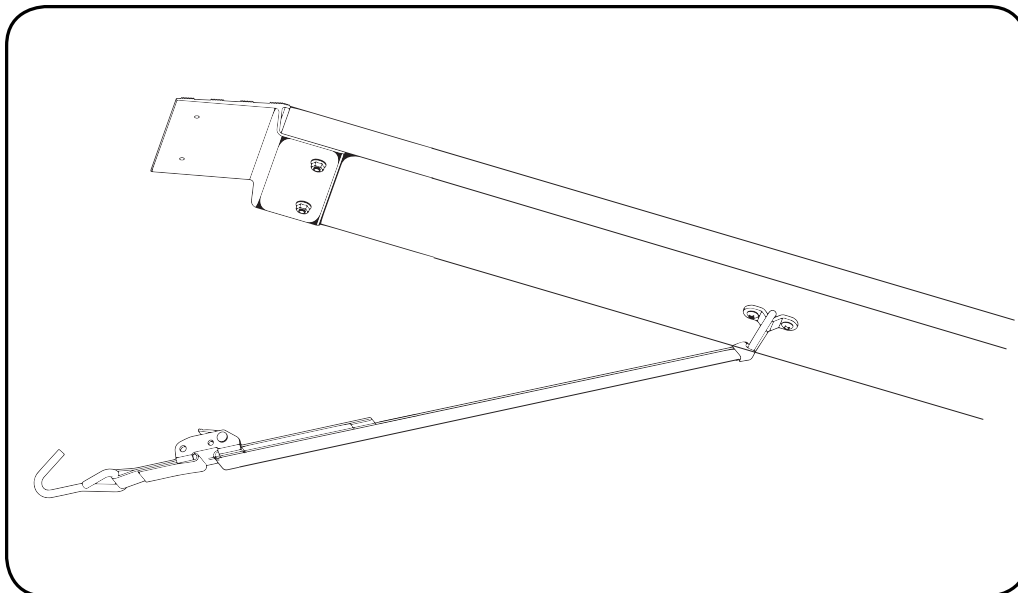
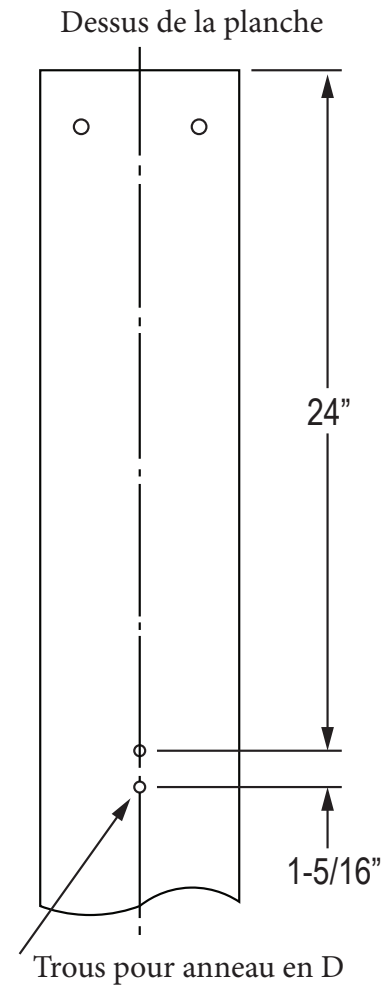

### **Qualifications de la garantie**

La garantie prend effet le jour de l'achat de ce produit. Veuillez conserver votre facture datée comme preuve d'achat.

### **Garantie réparation/remplacement**

Erickson Manufacturing Ltd. certifie à l'acheteur initial que les composantes mécaniques seront sans défaut au niveau des matériaux et de la main d'œuvre pendant 90 jours à compter de la date d'achat. Les frais de transport du produit soumis pour une réparation ou un remplacement sous cette garantie sont la responsabilité de l'acheteur. Cette garantie s'applique strictement à l'acheteur initial et n'est pas transférable.

### **Ne pas retourner l'unité au point d'achat.**

Contactez le département de support technique d'Erickson Manufacturing Ltd. et le personnel de service assurera le dépannage de tout problème par téléphone ou par courriel. Les remplacements ou réparations sans avoir obtenu une autorisation préalable ou auprès d'un service de réparation non autorisé, ne seront pas couverts par cette garantie.

### **Exclusions**

Cette garantie ne couvre pas les réparations et équipement suivants :

#### **Usure normale**

Cette garantie ne couvre pas les réparations quand l'usure normale aura épuisé la vie utile d'une pièce ou d'un équipement complet.

### **Installation, utilisation et entretien**

Cette garantie ne couvre pas les pièces et/ou main-d'œuvre, s'il est reconnu que ce produit a été mal utilisé, négligé, impliqué dans un accident, abusé, surchargé selon les spécifications, modifié ou mal installé. L'entretien de routine n'est pas couvert par cette garantie.

### **Autres exclusions**

Cette garantie exclut :

- Les défauts cosmétiques tels que peinture, décalcomanies, etc.
- Articles sujets à l'usure
- Accessoires
- Les pannes dues aux catastrophes naturelles et tout autre cas de force majeure, hors du contrôle du fabricant.
- Les problèmes causés par des pièces qui ne sont pas des pièces originales d'Erickson Manufacturing Ltd.

### **Limites de la garantie implicite et de dommages indirects**

Erickson Manufacturing Ltd. décline toute obligation à couvrir les pertes de temps, l'utilisation de ce produit, les frais de transport ou toute autre réclamation de dommages accessoires ou indirects par quiconque, suite à l'utilisation de ce produit. **CETTE GARANTIE REMPLACE TOUTES AUTRES GARANTIES, EXPRESSES OU IMPLICITES, INCLUANT LES GARANTIES DE QUALITÉ MARCHANDE OU DE BON FONCTIONNEMENT POUR UNE UTILISATION PARTICULIÈRE.** Une unité fournie en échange sera sujette à la garantie de l'unité originale. La durée de la garantie de l'unité d'échange continuera d'être calculée en référence à la date d'achat de l'unité originale. Cette garantie vous octroie certains droits légaux pouvant varier d'un état ou d'une province à l'autre. Votre état ou province peut également vous octroyer des droits additionnels non spécifiés par cette garantie.

### **Coordonnées :**

Marine City, Michigan, 48039  
Thamesville, Ontario, NOP 2KO  
Sans Frais: 1-888-546-4668