

ERICKSON
TIE-IT. TOW-IT. LOAD-IT.

TREUIL 3000 lb
12V CC

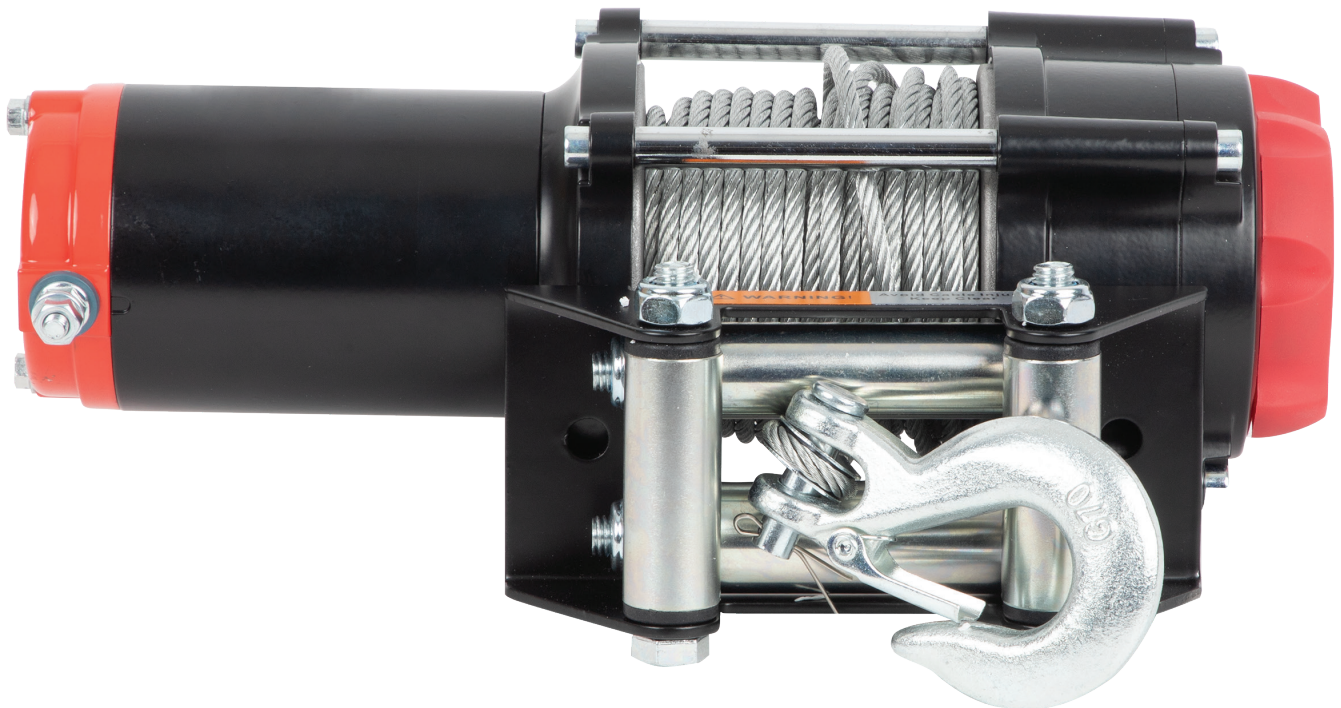

AVERTISSEMENT

Afin d'éviter des blessures ou dommages matériels, veuillez lire et suivre
TOUTES ces instructions avant d'assembler et d'utiliser le produit.
CONSERVER CE MANUEL À TITRE DE RÉFÉRENCE

Coordonnées

Marine City, Michigan 48039
Thamesville (Ontario) N0P 2K0
Sans frais: 1-888-546-4668

Sécurité

VEUILLEZ LIRE ATTENTIVEMENT AVANT D'UTILISER VOTRE TREUIL. LE NON-RESPECT DE CES INSTRUCTIONS RISQUE DE CAUSER DE GRAVES BLESSURES OU LA MORT.

1. **NE PAS dépasser la capacité nominale.**
2. **NE PAS employer pour soulever ou déplacer des personnes ou des animaux.**
3. **Une fois le câble tendu, se tenir à l'écart de celui-ci, à distance sécuritaire.**
4. **NE JAMAIS monter sur ou se tenir près d'un câble tendu ou sous charge.**
5. **Le câble risque de se rompre avant que le moteur ne s'arrête. Lorsque la valeur de la charge se rapproche ou est à la capacité nominale, utiliser une poulie pour réduire la tension exercée sur le câble d'acier.**
6. **NE PAS déplacer le véhicule lorsque le câble du treuil est en traction (NE PAS remorquer). Cela risque de provoquer la rupture du câble.**
7. **Utiliser les points d'ancrage décrits par le fabricant.**
8. **Le treuil n'est pas conçu pour arrimer un véhicule en place sur une longue période.**
9. **Ne pas utiliser le treuil pour fixer un chargement pour le transport.**
10. **Après utilisation, débrancher la télécommande et les câbles de batterie.**
11. **Ne déplacez pas votre véhicule pendant que vous tractez un véhicule avec le treuil: une perte de traction pourrait causer un contrecoup pouvant endommager le câble.**
12. **Toujours tenir les batteries éloignées des étincelles ou des flammes. Ne jamais se pencher au-dessus du treuil pendant qu'il fonctionne. Porter des lunettes de protection.**
13. **Ne pas employer comme engin de levage ou pour soulever des charges.**
14. **Si le moteur cale, couper aussitôt la source d'alimentation du treuil.**
LES TREUILS ÉLECTRIQUES SONT CONÇUS POUR UNE UTILISATION INTERMITTENTE.
15. **Ne pas actionner le treuil de façon continue, sur une longue période. Si le moteur surchauffe, mettre immédiatement le treuil à l'arrêt. *SI VOUS TIREZ UNE CHARGE SE RAPPROCHANT DE LA CAPACITÉ NOMINALE*, ne pas actionner le treuil plus de 1 MIN. à la fois.**
16. **NE jamais relâcher l'embrayage lorsque le câble est sous charge.**
17. **Lorsque vous manipulez le crochet pour enrouler/dérouler le câble, utiliser une sangle à crochet.**
18. **Toujours porter des gants pour manipuler le câble. Ne jamais laisser glisser le câble entre vos mains.**
19. **NE PAS enrouler le câble autour d'un objet et ensuite l'accrocher sur lui-même.**
20. **Si le véhicule est stationné en pente, placer des cales sous les roues.**

**POUR TOUTE QUESTION AU SUJET DE VOTRE TREUIL OU DE SON UTILISATION SÉCURITAIRE, VEUILLEZ COMMUNIQUER AVEC
1-888-546-4668**

Données techniques

Layer Couches de Câbles	Rated Line Pull lbs (kg) Cap. nominale	Total Rope on Drum ft (m) Câble sur tambou
1	3000 lb. (1360 kg)	7.55 ft (2.3m)
2	2561 lb. (1162 kg)	19.03 ft (5.8m)
3	2234 lb. (1013 kg)	31.50 ft (9.6m)
4	1981 lb. (899 kg)	43.96 ft (13.4m)
5	1779 lb. (807 kg)	49.85 ft (15.2m)

Line Pull lbs. (kg) Charge	Line Speed FPM (m/min) Vitesse pi et m/min	Motor Amps Intensité moteur
0	22 ft (6.7 m)	12 A
750 lbs (341 kg)	11 ft (3.3 m)	45 A
1500 lbs (680 kg)	9 ft (2.74 m)	91 A
2250 lbs (1020 kg)	6 ft (1.82 m)	138 A
3000 lbs (1360 kg)	3.35 ft (1.02 m)	235 A

AVERTISSEMENT: NE PAS UTILISER SI DES COMPOSANTES SONT MANQUANTES OU ENDOMMAGÉES. CELA RISQUERAIT DE CAUSER DES BLESSURES OU UN MAUVAIS FONCTIONNEMENT.

Composantes

1. Winch / Treuil
2. Fairlead / Guide-câble
3. Solenoid / Relais
4. Wiring / Câble
5. Rocker switch / Interrupteur à bascule
6. Assist strap / Sangle d'appoint
7. Hook / Crochet
8. Handle bar mount / Interrupteur



Montage

Ce treuil est muni d'une plaque de montage dotée de motifs de boulons standards, ce qui permet de le fixer une grande variété d'attelages standards.

Assemblage du treuil

1. Insérer les boulons dans les trous sur la plaque de montage et fixer le guide-câble à la plaque de montage avec un écrou, une rondelle plate et une rondelle de blocage.
2. Fixer le treuil sur la surface plane de la plaque de montage. Fixer le treuil sur la plaque de montage avec un écrou, une rondelle plate et une rondelle de blocage.
3. Tourner le bouton de l'embrayage à la position « OUT » pour dégager l'embrayage. Dévider un peu de câble manuellement. Faire passer le câble d'acier par la fente du guide-câble.
4. Accrocher le crochet à chape au câble. Accrocher la sangle d'appoint au crochet à chape.

Montage de la télécommande (suite)

1. La télécommande s'installe généralement sur la partie de gauche du guidon.
2. Enrouler du ruban électrique autour du guidon pour empêcher la télécommande de tourner. NE PAS enrouler de ruban sur une conduite ou un câble.
3. Acheminer les fils électriques entre la batterie et le treuil.
4. S'assurer que le guidon est libre de tourner d'une butée à l'autre, puis connecter les fils électriques de la télécommande.

Installation de l'interrupteur à bascule

NE PAS faire passer les fils électriques sur des arêtes coupantes, dans ou à proximité de pièces mobiles ou qui dégagent de la chaleur.

1. Décider sur quel côté monter l'interrupteur à bascule sur le guidon (habituellement sur le côté gauche du guidon).
2. Appliquer du ruban électrique (non fourni) autour du guidon pour éviter la rotation du support.
3. Fixer l'interrupteur à bascule fermement en place. NE PAS trop serrer ni enrouler de ruban sur une conduite ou un câble.
4. Une fois l'interrupteur à bascule monté, les fils peuvent être réacheminés vers le relais/contacteur.
5. Assurez-vous que le guidon peut tourner librement, puis fixer le fil de l'interrupteur à bascule avec les attaches fournies.

Assurez-vous d'aligner le moteur, le tambour et le boîtier d'engrenage à la plaque de montage de façon à répartir la charge nominale uniformément.

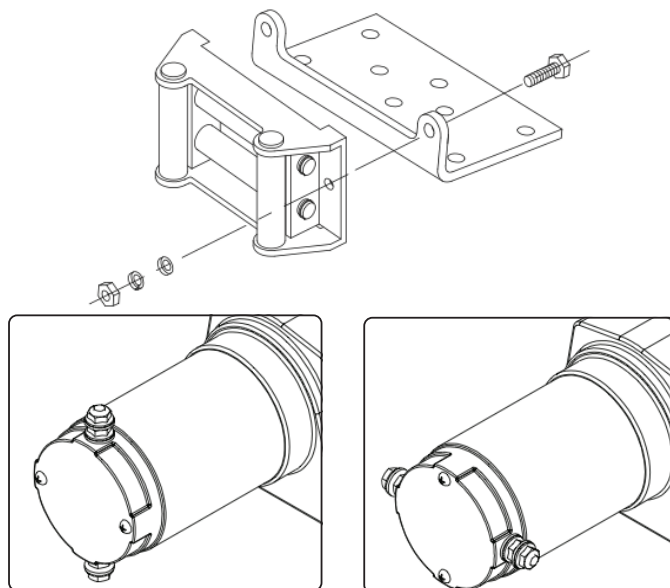

Déplacer le filage qui va au moteur pour éviter toute interférence avec d'autres composants.

Connexion du treuil

NE PAS faire passer les fils électriques sur des arêtes coupantes, dans ou à proximité de pièces mobiles ou qui dégagent de la chaleur.

1. Connecter les fils jaune et bleu aux bornes du moteur du treuil (jaune pour la borne positive (+) au moteur; bleu pour la borne négative (-) au moteur). Serrer les écrous sur les bornes du moteur. NE PAS trop serrer. Acheminer l'autre extrémité du filage jusqu'au relais/contacteur.
2. Connecter les fils jaune et bleu au relais/contacteur (jaune à jaune et bleu à bleu). NE PAS serrer les écrous.
3. Connecter les fils rouge et noir au relais/contacteur (rouge à rouge et noir à noir). NE PAS serrer les écrous. Acheminer l'autre extrémité du fil vers la batterie du véhicule.
4. Connecter le fil rouge à la borne positive (+) de la batterie 12 V du véhicule.
5. Connecter l'interrupteur à bascule au relais/contacteur (noir à noir et vert à vert).
6. Épissurer l'extrémité du fil rouge de l'interrupteur à bascule pour brancher, à l'aide du terminal fourni, à

Schémas de câblage

(suite)

1. une source d'alimentation d'allumage (à clé).
2. Une fois que tout le câblage électrique est connecté au relais/contacteur, le fixer en place avec la quincaillerie M6 fournie.
3. Serrer les écrous des bornes du relais/contacteur. **NE PAS trop serrer.**
4. Connecter le fil noir à la borne négative (-) de la batterie du véhicule.
5. Remettre les bouchons sur leurs bornes et fixer tous les fils avec des attaches ou du ruban électrique (non fourni).
6. S'assurer que le tambour tourne bien. Tirer sur le bouton d'embrayage jusqu'à la position « OUT » (dévidage libre). Dévider un peu de câble, puis tourner le bouton d'embrayage jusqu'à la position « IN » pour engrener l'engrenage. Appuyer sur le bouton « OUT » de l'interrupteur à bascule. Si le tambour tourne et dévide du câble, c'est que vos connexions électriques sont correctes. Si le tambour tourne et ravale du câble, c'est que vos connexions électriques au moteur sont inversées. Répéter et vérifier la rotation.

Connexion du treuil

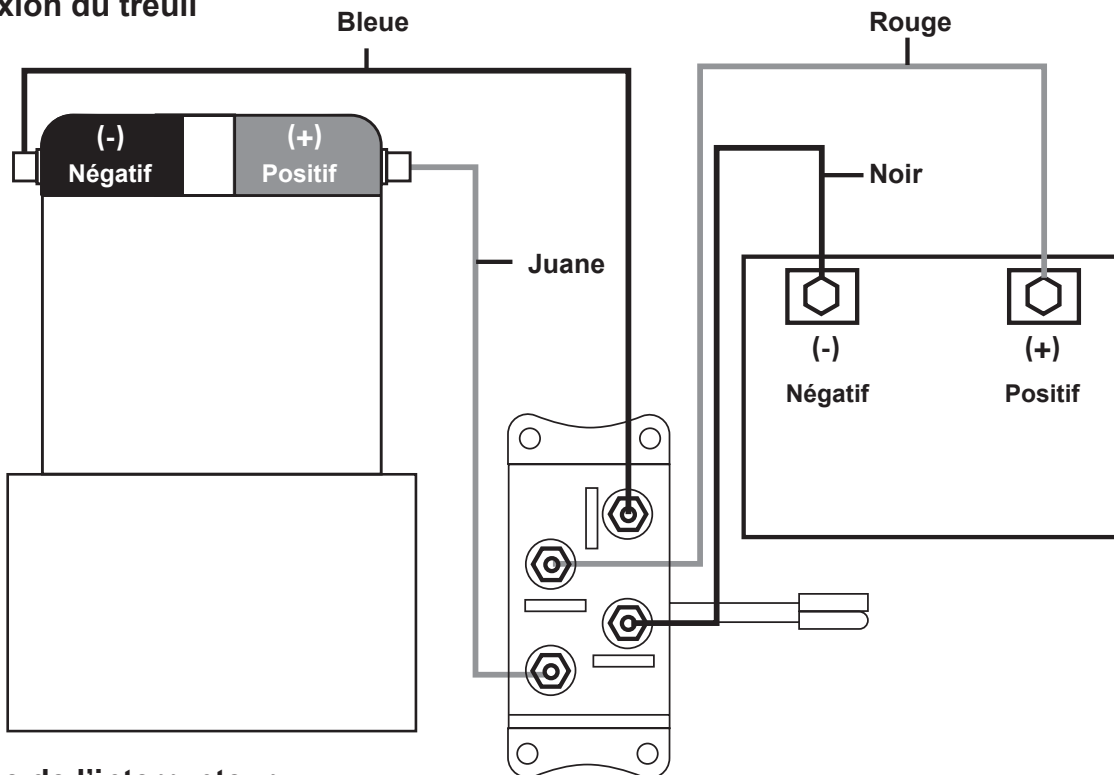

Câblage de l'interrupteur

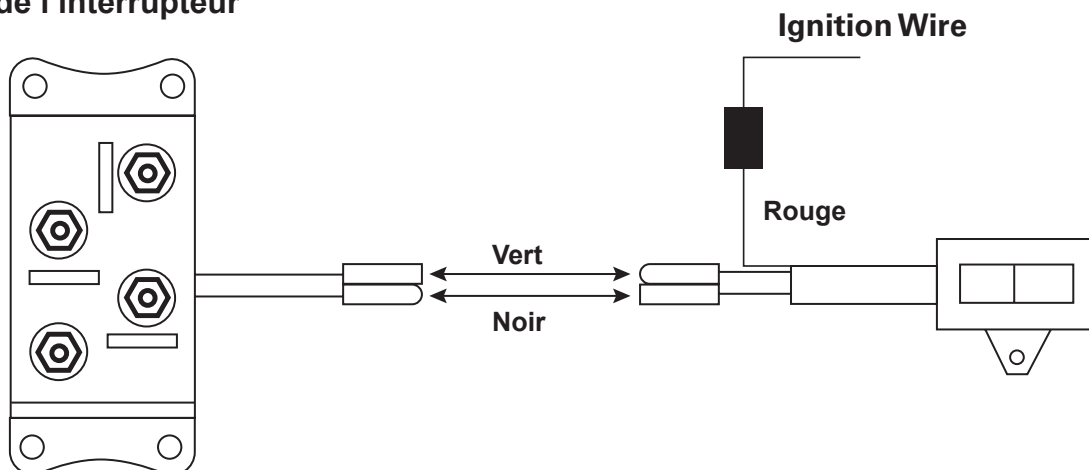

Fonctionnement

Conseils pour une utilisation sécuritaire

Toute surcharge risque d'endommager le treuil, le moteur ou le câble d'acier. Charges de plus de 50% de la charge nominale: nous recommandons d'utiliser une poulie pour doubler la capacité du câble. C'est utile pour deux raisons:

- a) répartition uniforme du câble sur le tambour;
- (b) réduction de la tension dans le câble d'au moins 50%.

Si vous doublez le câble, attachez-le au crochet de remorquage, au châssis ou à toute autre partie porteuse. Laisser le moteur du véhicule en marche pendant l'utilisation du treuil afin d'éviter la décharge de la batterie, et pour maximiser la puissance et la vitesse du treuil. Utiliser le treuil sur une longue période sans l'assistance du moteur du véhicule risque de vider la batterie au point de rendre un démarrage impossible.

Nous vous conseillons de faire des essais pour vous familiariser avec les techniques de montage, les sons que fait votre treuil en fonction de la charge, la façon dont le câble s'enroule sur le tambour, etc.

Inspecter le câble d'acier et l'équipement avant chaque utilisation. Tout câble effiloché ou endommagé DOIT être immédiatement remplacé. Avant chaque utilisation, inspecter l'installation du treuil pour s'assurer que tous les boulons sont bien serrés. Ranger la télécommande dans un endroit où elle ne risque pas d'être endommagée.

Un treuil qui montre des signes de dommages ou qui ne fonctionne pas normalement DOIT ÊTRE DÉINSTALLÉ IMMÉDIATEMENT ET RÉPARÉ.

Autodépannage

Trouver un point d'ancrage approprié, comme un tronc d'arbre ou un gros rocher.

Toujours se servir d'une élingue comme point d'ancrage. (fig. 1)

Le guide-câble aide à réduire la tension sur le câble pour mieux tracter latéralement sur courte distance. NE PAS TIRER une charge alors que le câble forme un angle trop aigu avec le véhicule. Si le câble d'acier s'accumule d'un côté du tambour, cela risque de causer des dommages. (fig. 2)

Il est possible d'employer le treuil avec un angle de câble aigu pour redresser un véhicule, mais seulement sur une très courte distance. Pour le faire sur une plus longue distance, le câble doit former un angle de 90° par rapport au treuil.

Placer une couverture/bâche sur le câble d'acier à environ 6 pi du crochet afin d'amortir le choc en cas de rupture du câble. Pour une meilleure protection, laisser le capot du véhicule ouvert. (fig. 3)

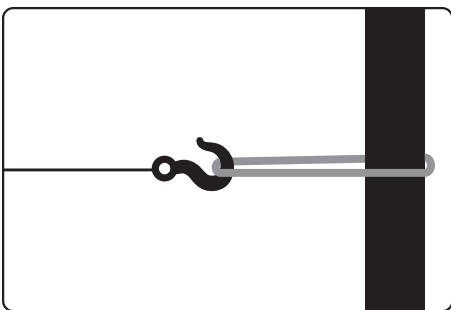

fig. 1 Élingue comme point d'ancrage

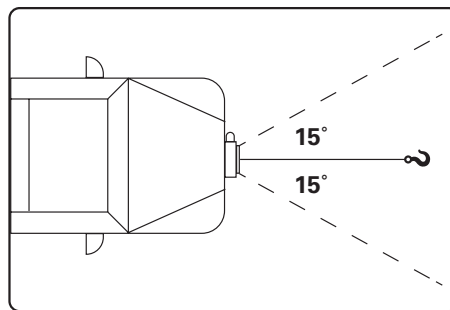

fig. 2 Angle de câble sécuritaire

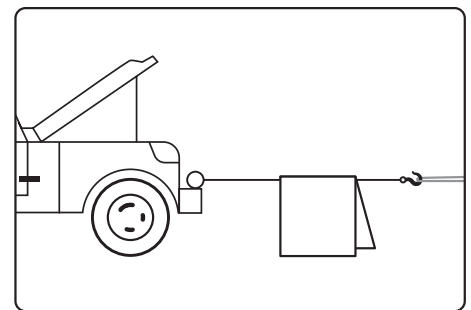

fig. 3 Bâche pour amortir le choc en cas de rupture du câble

Garantie

Validité de la garantie

Garantie valide à partir du jour de l'achat. Veuillez conserver la facture avec la date comme pièce justificative.

Garantie de réparation/remplacement

Erickson Manufacturing Ltée garantit à l'acheteur initial que les composantes mécaniques sont exemptes de défauts de matériaux et de fabrication pendant 90 jours à compter de la date d'achat. Les frais de transport du produit envoyé pour réparation ou remplacement au titre de la garantie sont à la seule charge de l'acheteur. Cette garantie ne s'applique qu'à l'acheteur initial et n'est pas transférable.

Ne pas retourner le produit au détaillant

Communiquer avec le service technique d'Erickson Manufacturing Ltée et le service à la clientèle vous assistera par téléphone ou courriel. Les réparations ou remplacements faits sans autorisation préalable ou dans des installations non autorisées ne sont pas protégés par cette garantie.

Exclusions

Cette garantie ne couvre pas les réparations ni l'équipement suivants:

Usure normale

Cette garantie ne couvre pas la réparation lorsque l'utilisation épuise la durée de vie de l'équipement ou d'une de ses pièces.

Installation, utilisation et entretien

Cette garantie ne couvre pas les pièces ni la main-d'œuvre si le produit a été mal utilisé, négligé, impliqué dans un accident, s'il a fait l'objet d'un usage abusif, s'il a supporté un poids supérieur aux limites spécifiées, s'il a été modifié ou mal installé. L'entretien normal n'est pas couvert par la garantie.

Autres exclusions

Cette garantie exclut ce qui suit:

- Défauts de fabrication apparents tels que la peinture, les décalques, etc.
- Pièces d'usure
- Pièces d'accessoires
- Les défaillances dues à des cas de force majeure et autres événements qui échappent au contrôle du fabricant.
- Les problèmes causés par des pièces qui ne sont pas des pièces d'Erickson Manufacturing Ltée.

Limites de la garantie implicite et dommages consécutifs

Erickson Manufacturing Ltée décline toute obligation de compenser les pertes de temps, d'usage du produit ou de cargaison, ainsi que toute autre réclamation fortuite ou consécutive à l'utilisation du produit. **CETTE GARANTIE**

REMPLECE TOUTES LES AUTRES GARANTIES EXPRESSES OU IMPLICITES, Y COMPRIS LES GARANTIES DE QUALITÉ MARCHANDE OU D'ADAPTATION À UN USAGE PARTICULIER. Tout produit fourni en remplacement est couvert par la garantie du produit original. La durée de la garantie qui couvre le produit échangé est calculée en fonction de la date d'achat du produit original. Cette garantie donne des droits susceptibles d'être différents d'un territoire à l'autre. Les lois de votre territoire peuvent aussi vous accorder des droits qui ne sont pas énumérés dans la présente garantie.

Coordonnées

Marine City, Michigan 48039
Thamesville (Ontario) N0P 2K0
Sans frais: 1-888-546-4668